

일반형 흡입식 가연성 가스감지기

GTD-5000Ex

제품의 특징

- ▷ 고성능 펌프 내장형으로 가연성 가스 누설을 신속하게 감지
- ▷ 마이크로 프로세서를 적용한 자기진단기능 내장
- ▷ 카트리지 형태의 센서 적용으로 유지보수의 편의성 향상
- ▷ 디지털 Flow Sensor를 적용한 일정한 유량 조절기능 내장
- ▷ 다양한 감지원리 적용으로 저농도에서 고농도까지의 가연성 가스를 측정
- ▷ 안정된 품질과 사용수명이 검증된 감지원리 적용
- ▷ 전용 LCD 사용으로 다양한 정보 전달
- ▷ 4-Digit 디지털 농도표시 및 디지털 유량 표시
- ▷ 4-20mA 아날로그 출력
- ▷ RS-485 Modbus(Isolated) Serial 통신 또는 PoE 방식(Optional)으로 모니터링 시스템 구축 용이
- ▷ 2단 경보와 1개의 고장표시 및 릴레이 접점출력
- ▷ 3-Wire Type
- ▷ 작업자 1인으로 교정 및 유지 보수



CE

General

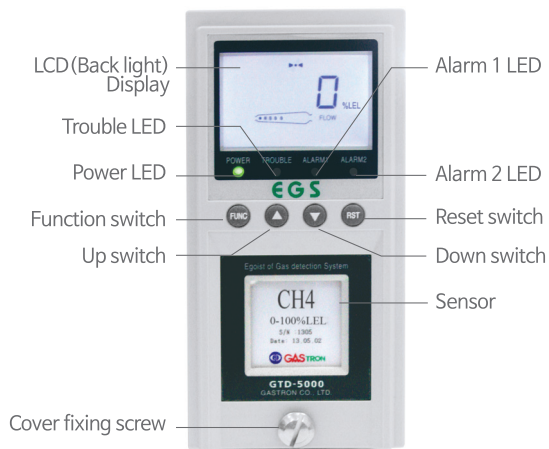

Dimension (Unit:mm)

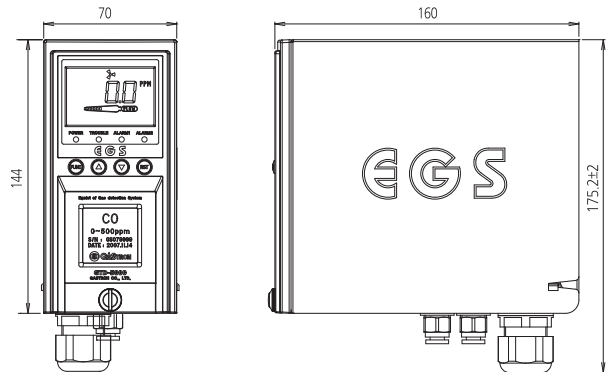

Accessories

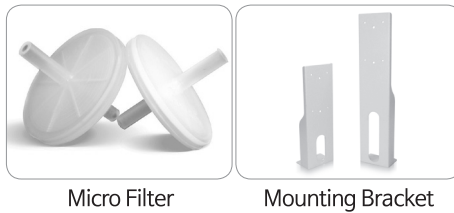

Specification

※Specifications are subject to be changed without prior notice.

INTELLIGENT & SAMPLING TYPE FLAMMABLE GAS DETECTOR	
Model	GTD-5000Ex
Measuring gas	Flammable gases (LNG, LPG, H ₂ , Methane, Buthane & etc)
Measuring type	Auto Sampling type
Measuring method	Catalytic cell Hot wire semiconductor cell Thermal conductivity cell
Measuring range	0~100% LEL 0~2000ppm 0~100% Vol
Response time	<15 sec / 90% scale
Accuracy	±3% / Full scale
Parameter control	Front switch (calibration, maintenance, alarm setting)
Operation mode display	4-LED (Power, 2-stage alarm, 1-trouble)
Measuring value display	LCD Display(4-Digit)
Alarm signal output	250V 1A / 3-SPST relay contact (2-stage alarm, 1-trouble)
Output signal	4 - 20mA DC RS-485 Modbus(Optional) / PoE(Power over Ethernet)(Option)
Sampling method	Diaphragm Pump
Sampling line	OD 1/4" (Standard)
Flow rate	0 ~ 1000 ml/min max
Cable/Distance	Power + Signal cable : 3-wire > 1.5sq(AWG16) / 2500m max RS-485 data communication cable : 1 pair(UL2919 RS-485) / 1000m max PoE(Power over Ethernet) : 100m max
Conduit connection	Cable gland(PG-16)
Mounting type	Wall mount
Operating temperature	-20℃ ~ +60℃
Operating humidity	5 to 99% RH (Non-condensing)
Operating power	Standard : 18 ~31V DC (24V DC normal) / 280mA max PoE(NOTE 1) : 48V DC ±10% / 200mA max
Material	Front(Poly carbonate), Sides(Steel)
Dimensions	Standard type : 70(W) ×144(H) × 160(D) mm
Weight	Standard type : 2.5kg
Approval	CE (EN50270:1999)
NOTE 1	DC 24V should be supplied if you want to use Pyrolyzer in case of using PoE power